

Istruzioni di installazione e utilizzo

Serratura meccanica

ML6740



CARATTERISTICHE

La serratura ML6740 è una serratura meccanica a tre dischi anti-manipolazione. La serratura permette una facile installazione grazie all'adozione di un albero non filettato a sezione quadrata, che permette di evitare tutti i problemi derivanti da un incorretto posizionamento della spinetta.

Questo garantisce anche rapidità e sicurezza di montaggio, dato che il coperchio non deve essere tolto durante il montaggio stesso. L'albero presenta infine dei punti di taglio che facilitano l'operazione di taglio e che rendono superflua nella maggior parte dei casi la successiva sbavatura; inoltre la lunghezza dell'albero non rappresenta più un punto critico della fase di montaggio.

Il chiavistello è dotato di due fori (non filettati) per viti M4. La corsa del chiavistello è pari a 8mm.

La serratura può essere montata in tutte e quattro le direzioni (RH, LH, VU, VD).

La serratura è certificata VdS classe 2 – EN1300 classe B – UL Group 2M

ML6790

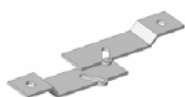

E' possibile inserire due espansioni (chiavistelli) aggiuntivi nella serratura in modo da poter realizzare un meccanismo di bloccaggio a tre vie.

DIMENSIONI E ISTRUZIONI DI MONTAGGIO

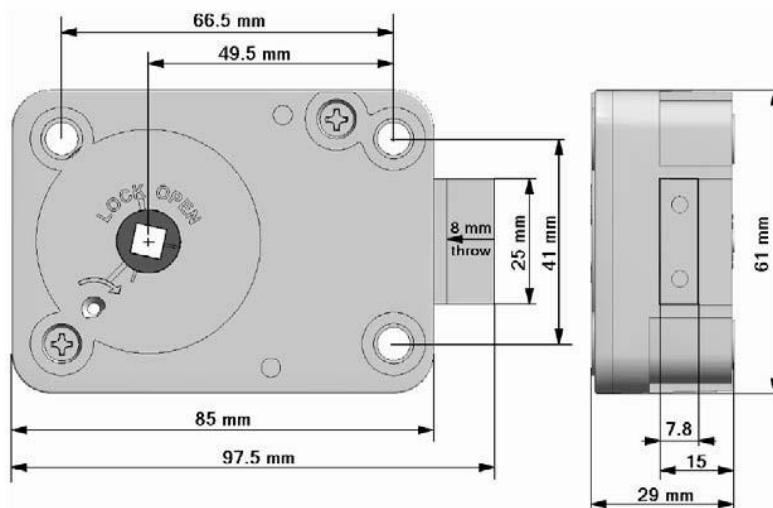

Istruzioni di installazione e utilizzo

Le dimensioni di montaggio della serratura sono quelle standard (modulo magico).

La serratura viene consegnata pronta per l'installazione con il chiavistello in posizione di apertura. Non muovere la camma o il chiavistello. Durante l'installazione il chiavistello deve rimanere nella posizione di apertura e la camma allineata come illustrato nella figura a lato.



Inserire la rondella nel corrispondente alloggiamento della camma, nella parte inferiore della serratura.

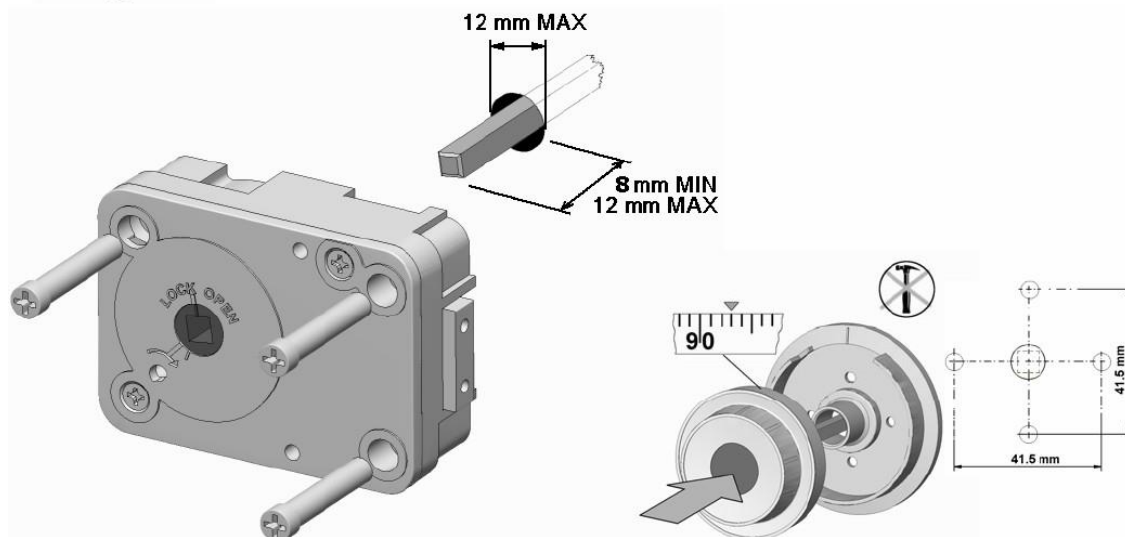

Utilizzare esclusivamente le viti M6 fornite con la serratura e fissare la serratura alla porta della cassaforte (momento di torsione raccomandato pari a 3.5Nn). Mantenendo la serratura aperta (chiavistello in posizione di apertura) allineare il pomello in maniera che il numero "93" corrisponda approssimativamente con la tacca di cambio; successivamente spingere l'albero all'interno della serratura. **L'albero non potrà essere estratto dalla serratura una volta che questa operazione sarà completata.**

Ruotare il pomello a SINISTRA per portare il chiavistello in posizione di chiusura. Il chiavistello deve potersi muovere facilmente verso la posizione finale e non deve essere ostacolato dalla riferma.

Il codice di fabbrica della serratura è "50".

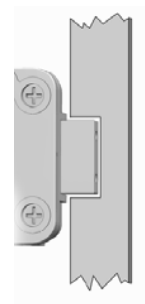

Istruzioni di installazione e utilizzo

- 4 x**  Ruotare il pomello a SINISTRA passando per il “50” tre volte e fermarsi in corrispondenza del “50” la quarta volta.

A causa delle tolleranze di montaggio è possibile che il codice sia cambiato fino a due numeri in più o in meno rispetto alla combinazione originale. Tale cambiamento è normale e verrà eliminato una volta che il codice sarà re-impostato. Se la serratura non apre con il codice di fabbrica “50” provare ad aprire utilizzando i codici “48”, poi “49”, “51” o “52”.

Sempre a causa di tali tolleranze è importante re-impostare il codice una volta completata l'installazione.

Esempio: Se la serratura apre con la combinazione “49” ruotare il pomello a SINISTRA per quattro giri completi e fermarsi quando il numero “49” corrisponde con la tacca di cambio.

1. Inserire la chiave di cambio nella porta della cassaforte.
2. Ruotare la chiave di cambio in senso orario come mostrato nella figura a lato fino a fine corsa (circa 90 gradi).

NB: Non applicare una forza eccessiva.

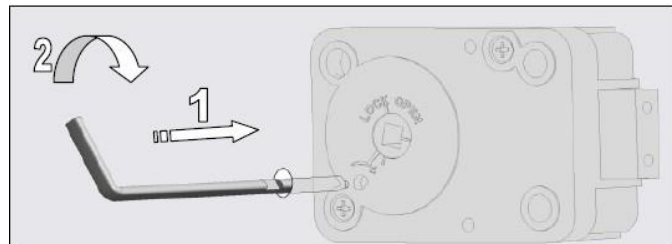



Se non fosse possibile inserire o girare la chiave di cambio, il codice composto con il pomello non è quello corretto. Togliere la chiave di cambio e ricomporre il codice sulla tacca di cambio.

Componete ora la vostra combinazione di fabbrica utilizzando la TACCA DI CAMBIO.

Suggeriamo di utilizzare il codice 10-20-30 in quanto corrispondente al codice utilizzato nelle istruzioni d'uso della serratura.

L'ultimo numero deve essere maggiore di 10. Per ragioni di sicurezza, ogni numero deve essere differenziato di almeno 4 cifre rispetto agli altri. Ad esempio: 49-45-41 e non 51-52-53.

Istruzioni di installazione e utilizzo

- 4 x**  Ruotare il pomello a SINISTRA passando per tre volte il primo numero della combinazione e fermarsi in corrispondenza della tacca di cambio la quarta volta.
- 3 x**  Ruotare il pomello a DESTRA passando per due volte il secondo numero della combinazione e fermarsi in corrispondenza della tacca di cambio la terza volta.
- 2 x**  Ruotare il pomello a SINISTRA passando per una volta il terzo numero della combinazione e fermarsi in corrispondenza della tacca di cambio la seconda volta.

Se ruotando il pomello fossero commessi errori, ricominciare tutto il procedimento dall'inizio.

Dopo aver completato l'operazione di cambio del codice, ruotare a SINISTRA la chiave di cambio e rimuoverla. Il nuovo codice è ora installato.

Effettuare alcune prove di apertura (sulla tacca di apertura) prima di chiudere la porta.

Cosa fare se.....

.....la camma viene accidentalmente mossa prima dell'installazione?

Fintantoché il codice di apertura non sia stato cambiato utilizzando la chiave di cambio, la serratura può essere preparata per il montaggio seguendo le istruzioni più sotto riportate:

- Appoggiare la serratura su una superficie piana in modo che il coperchio sia rivolto verso l'alto e il chiavistello verso destra.
- Ruotare la camma in senso orario per almeno quattro giri completi e fermarsi quando la camma è allineata come rappresentato in figura 1.
- Ruotare la camma in senso antiorario fino all'apertura della serratura.



Figura 1



Figura2

.....il pomello ruota con difficoltà o striscia sulla base?

Allentare la vite che fissa l'albero al pomello quindi tirare leggermente il pomello. Avvitare quindi la vite senza esercitare eccessiva forza. Se necessario usare della Loctite™ media per fissare la vite.