

Istruzioni di installazione e utilizzo

Serratura meccanica

ML6785



CARATTERISTICHE

La serratura ML6785 è una serratura meccanica a tre dischi anti-manipolazione.

La serratura ha un disegno di tipo standard (66,7x41mm) e può essere montata in tutte e quattro le direzioni (RH, LH, VU, VD).

Misure: 85 x 61 x 29mm.

Chiavistello: 25 x 8mm con due fori M4. Corsa del chiavistello: 8mm.

La serratura è certificata VdS classe 2 – EN1300 classe B – UL Group 2M



ML6790 E' possibile inserire due espansioni (chiavistelli) aggiuntivi nella serratura in modo da poter realizzare un meccanismo di bloccaggio a tre vie.

Istruzioni di installazione e utilizzo

DIMENSIONI E ISTRUZIONI DI MONTAGGIO

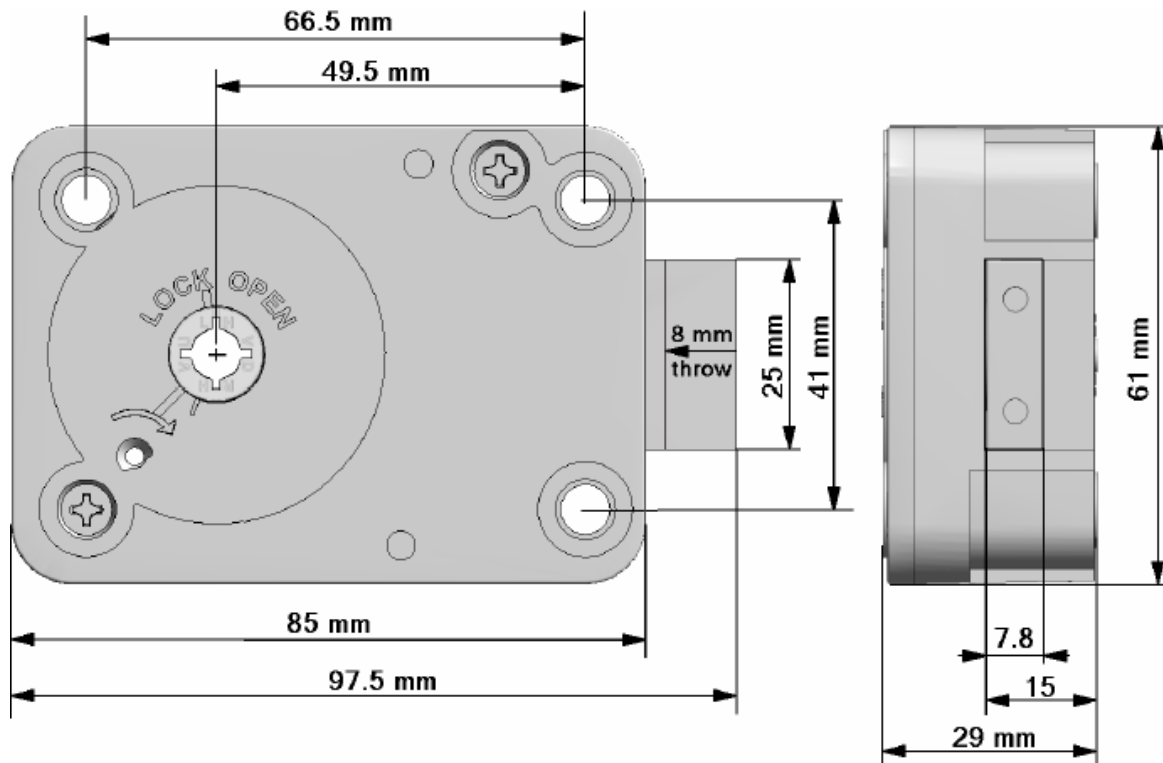

La serratura viene consegnata con il chiavistello in posizione di apertura e pronto per l'installazione.

Non muovere la camma o il chiavistello finché il pomello non è stato installato. Durante l'installazione il chiavistello deve rimanere nella posizione di apertura.



Utilizzare esclusivamente le tre viti M6 fornite con la serratura e fissare la serratura alla porta della cassaforte (momento di torsione raccomandato pari a 3.5Nm).

Tagliare l'albero: limare e sbavare la parte terminale dello stesso.

Inserire l'albero del pomello attraverso il foro della porta.

Avvitare delicatamente in senso orario l'albero nella camma fino a quando risulta ben stretto. Successivamente ruotare in senso antiorario fino a raggiungere la posizione desiderata della spinnetta sulla camma.

Istruzioni di installazione e utilizzo

Ci sono quattro posizioni sulla camma per la spinetta:

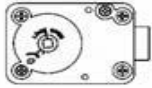

RH (right hand): chiavistello punta verso destra.



VU (vertical up): chiavistello punta verso l'alto.

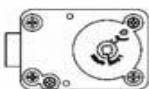

LH (left hand): chiavistello punta verso sinistra.



VD (vertical down): chiavistello punta verso il basso.

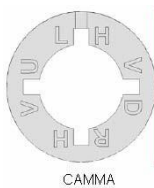

Inserire la spinetta nell'apposito alloggiamento con il gancio orientato verso il centro della camma. Usare un martello leggero per spingere la spinetta nella sua sede.

Ruotare il pomello a SINISTRA per portare il chiavistello in posizione di chiusura. Il chiavistello deve potersi muovere facilmente verso la posizione finale e non deve essere ostacolato dalla riferma.

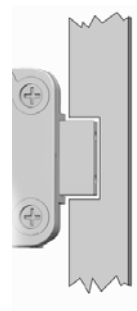

Il codice di fabbrica della serratura è "50".

4 x



Ruotare il pomello a SINISTRA passando per il "50" tre volte e fermarsi in corrispondenza del "50" la quarta volta.

A causa delle tolleranze di montaggio è possibile che il codice sia cambiato fino a due numeri in più o in meno rispetto alla combinazione originale. Tale cambiamento è normale e verrà eliminato una volta che il codice sarà re-impostato. Se la serratura non apre con il codice di fabbrica "50" provare ad aprire utilizzando i codici "48", poi "49", "51" o "52".

Sempre a causa di tali tolleranze è importante re-impostare il codice una volta completata l'installazione.

Istruzioni di installazione e utilizzo

Esempio: Se la serratura apre con la combinazione "49" ruotare il pomello a SINISTRA per quattro giri completi e fermarsi quando il numero "49" corrisponde con la tacca di cambio.

1. Inserire la chiave di cambio nella porta della cassaforte.
2. Ruotare la chiave di cambio in senso orario come mostrato nella figura a lato fino a fine corsa (circa 90 gradi).

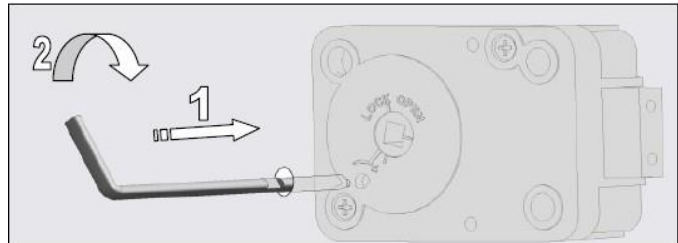

NB: Non applicare una forza eccessiva.

Se non fosse possibile inserire o girare la chiave di cambio, il codice composto con il pomello non è quello corretto. Togliere la chiave di cambio e ricomporre il codice sulla tacca di cambio.

Componete ora la vostra combinazione di fabbrica utilizzando la TACCA DI CAMBIO.

Suggeriamo di utilizzare il codice 10-20-30 in quanto corrispondente al codice utilizzato nelle istruzioni d'uso della serratura.

L'ultimo numero deve essere maggiore di 10. Per ragioni di sicurezza, ogni numero deve essere differenziato di almeno 4 cifre rispetto agli altri. Ad esempio: 49-45-41 e non 51-52-53.

4 x



Ruotare il pomello a SINISTRA passando per tre volte il primo numero della combinazione e fermarsi in corrispondenza della tacca di cambio la quarta volta.

3 x



Ruotare il pomello a DESTRA passando per due volte il secondo numero della combinazione e fermarsi in corrispondenza della tacca di cambio la terza volta.

2 x



Ruotare il pomello a SINISTRA passando per una volta il terzo numero della combinazione e fermarsi in corrispondenza della tacca di cambio la seconda volta.

Se ruotando il pomello fossero commessi errori, ricominciare tutto il procedimento dall'inizio.

Dopo aver completato l'operazione di cambio del codice, ruotare a SINISTRA la chiave di cambio e rimuoverla. Il nuovo codice è ora installato.

Effettuare alcune prove di apertura (sulla tacca di apertura) prima di chiudere la porta.